



PINM8

BY  
TecTecTec!

# KEY FEATURES



SLOPE



MAGNET  
(PINM8 PRO)



COMPACT



TARGET LOCK VIBRATION



# TecTecTec!

ONLY WHAT YOU NEED

THE TecTecTec! FAMILY WANTS TO SINCERELY THANK YOU FOR BELIEVING IN OUR PRODUCT AND MESSAGE. OUR GOAL IS TO MAKE CLEAN, SMART AND SIMPLE DESIGNS THAT LEAVE A POSITIVE AND LONGSTANDING IMPACT IN THE GOLF INDUSTRY.

WE HOPE YOU ENJOY YOUR EXPERIENCE WITH OUR BRAND. FEEL FREE TO GIVE YOUR INSIGHTS AND FEEDBACK THROUGH THE FOLLOWING OUTLETS. BE WELL AND WE APPRECIATE YOU.

*Renan Lore* FOUNDER

- |   |   |   |  |
|---|---|---|--|
|  | EMAIL: <a href="mailto:US@TECTECTEC.COM">US@TECTECTEC.COM</a> |  | INSTAGRAM: <a href="https://www.instagram.com/TECTECTECUSA">TECTECTECUSA</a>   |
|  | WEB: <a href="http://US.TECTECTEC.COM">US.TECTECTEC.COM</a>   |  | FACEBOOK: <a href="https://www.facebook.com/TECTECTEGLOBAL">TECTECTEGLOBAL</a> |
|  | PHONE: (833) 383-2669   |  | TWITTER: <a href="https://www.twitter.com/TECTECTECUSA">TECTECTECUSA</a>       |



### **Download the Multilanguage Manual**

Scan the QR code or visit <https://tectectec.com/PINM8> to access the full user manual in various languages including Spanish, Italian, German, and more.

### **Téléchargez le manuel multilingue**

Scannez le code QR ou rendez-vous sur <https://tectectec.com/PINM8> pour accéder au manuel d'utilisation complet en plusieurs langues, y compris l'espagnol, l'italien, l'allemand, et plus encore.

### **Descargue el Manual Multilingüe**

Escanee el código QR o visite <https://tectectec.com/PINM8> para acceder al manual de usuario completo en varios idiomas, incluyendo español, italiano, alemán y más.

### **Scarica il Manuale Multilingua**

Scansiona il codice QR o visita <https://tectectec.com/PINM8> per accedere al manuale utente completo in varie lingue, inclusi spagnolo, italiano, tedesco e altri.

### **Laden Sie das mehrsprachige Handbuch herunter**

Scannen Sie den QR-Code oder besuchen Sie <https://tectectec.com/PINM8>, um das vollständige Benutzerhandbuch in verschiedenen Sprachen, einschließlich Spanisch, Italienisch, Deutsch und mehr, zu erhalten.

# WARRANTY + REGISTRATION

---

PLEASE REGISTER AT [US.TECTECTEC.COM/WARRANTY](https://us.tectectec.com/warranty) TO VALIDATE AND SUBSCRIBE TO THIS ALREADY INCLUDED FREE SERVICE.

THE FOLLOWING IS INCLUDED:

- + 30 DAY MONEY BACK GUARANTEE
- + 2-YEAR LIMITED WARRANTY (ONLINE REGISTRATION REQUIRED)
- + ENROLLED AS A TECTECTEC! MEMBER
- + RECEIVE EXCLUSIVE DISCOUNTS
- + PRE-RELEASE INSIDER ACCESS TO NEW PRODUCTS
- + ONLY WHAT YOU NEED

# FEATURES

---

- + MAGNET (PINM8 PRO ONLY)
- + LED SLOPE INDICATOR
- + ACCURATE WITHIN +/- 1 YARD
- + FAST AND EASY TO USE
- + COMPACT AND LIGHTWEIGHT
- + ERGONOMIC DESIGN
- + AUTOMATIC SHUT-OFF
- + INVISIBLE LASER
- + ADJUSTABLE DIOPTER (EYEPIECE)
- + COMPLIES WITH THE USGA TOURNAMENT RULE 14-3

# SPECS

---

- + OBJECTIVE LENS \_\_\_\_\_ 20MM
- + MAGNIFICATION \_\_\_\_\_ 6X
- + FIELD OF VIEW \_\_\_\_\_ 7°
- + EXIT PUPIL DIAMETER \_\_\_\_\_ 3.5MM
- + DIOPTR ADJUST RANGE \_\_\_\_\_ ±5
- + WORKING TEMPERATURE \_\_\_\_\_ -20 TO 50°C
- + ACCURACY \_\_\_\_\_ ±1 M (Y)
- + BATTERY CAPACITY \_\_\_\_\_ 500mA
- + BATTERY METER \_\_\_\_\_ 
- + VIBRATION \_\_\_\_\_ YES
- + FLAG-LOCK \_\_\_\_\_ YES
- + WEIGHT \_\_\_\_\_ 158G
- + DIMENSIONS \_\_\_\_\_ 95.5×41.5×77.5MM

# OPERATIONAL COMPONENTS

---

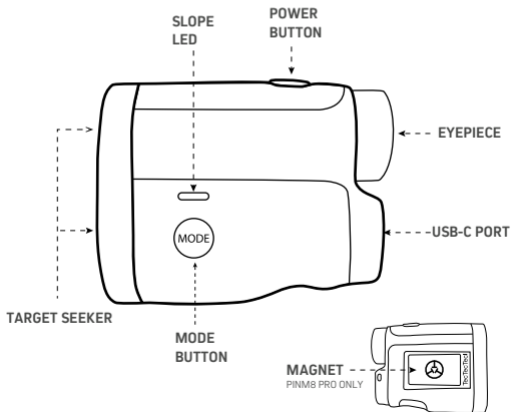

# UNITS + POWER + BATTERY

---

## CHANGE UNIT MEASUREMENTS

PRESS AND HOLD FOR (3 SECONDS)  
(YARDS OR METERS)

## POWER

TURN ON - PRESS BUTTON  
TURN OFF - AUTO (30 SECONDS)

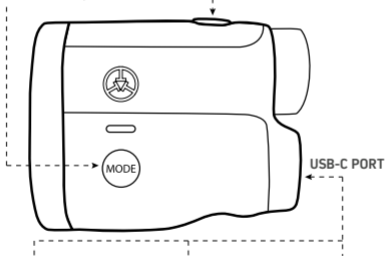

1. PULL THE COVER

2. PLUG THE  
USB-C CABLE

3. WHEN LED TURNS GREEN,  
DEVICE IS FULLY CHARGED

# FOCUS

---

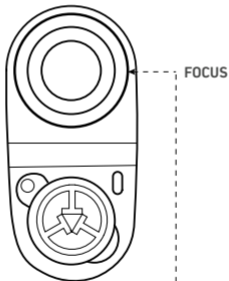

1. LOOK THROUGH THE RUBBER EYEPIECE

2. TURN THE EYEPIECE/DIOPTER TO THE LEFT OR RIGHT UNTIL THE IMAGE IS CLEAR

# MAGNET

---

PINM8 PRO RANGEFINDER ONLY

GOLF CART POLE

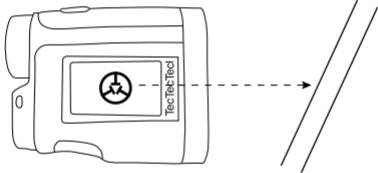

- MAKE SURE NO OBJECTS/MATERIALS ARE BETWEEN MAGNET AND THE POLE.
- THE MAGNET CANNOT PREVENT THE RANGEFINDER FROM DROPPING.  
WARRANTY DOES NOT COVER RANGEFINDER IF DROPPED.

---

**WARNING: THE PINM8 PRO RANGEFINDER CONTAINS A NEODYMIUM MAGNET.**

- MAGNETS COULD AFFECT THE FUNCTIONING OF PACEMAKERS AND IMPLANTED DEFIBRILLATORS. IF YOU USE THESE, KEEP SUFFICIENT DISTANCE FROM MAGNET.
- MAGNETS PRODUCE A FAR-REACHING AND STRONG MAGNETIC FIELD. THEY COULD DAMAGE TVS, LAPTOPS, COMPUTER HARD DRIVES, CREDIT AND ATM CARDS, DATA STORAGE MEDIA, MECHANICAL WATCHES, HEARING AIDS AND SPEAKERS.
- KEEP DEVICES AWAY THAT COULD BE DAMAGED BY STRONG MAGNETIC FIELDS.

# LCD DISPLAY FEATURES

---

## INDEX

- A. PIN SEEKER INDICATOR
- B. DISTANCE (METERS / YARDS)
- C. MODE NUMBER
- D. BATTERY JUICE
- E. AIMING CROSS-HAIRS
- F. ANGLE INDICATOR
- G. SLOPE - CORRECTED DISTANCE

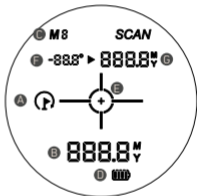

---

THE **PINM8** RANGEFINDER USES EYE-SAFE BEAMS TO MEASURE DISTANCE TO OBJECTS UP TO 800 YARDS AWAY, BY MEASURING THE TIME IT TAKES FOR THE LASER PULSE TO REFLECT OFF OF THE TARGET AND RETURN.

RANGEFINDER WILL NOT MEASURE DISTANCES WHILE AIMING THROUGH GLASS OR PLASTICS (IE. WINDOWS AND GOLF CART WIND SHIELDS)

# MODE: NORMAL

---

1. AIM AT THE OBJECT WHOSE DISTANCE YOU WANT TO CALCULATE.

①



2. PRESS THE POWER BUTTON ONCE BRIEFLY WHILE AIMING AT A TARGET, SUCH AS A BUNKER. THE DISPLAY SCREEN WILL SHOW THE DISTANCE. AFTER TAKING A MEASUREMENT, PRESS THE POWER BUTTON AGAIN TO FIND THE DISTANCE TO A NEW TARGET.

②



---

**NORMAL MODE** WILL ALLOW YOU TO FIND THE EXACT DISTANCE QUICKLY. USE NORMAL MODE WHEN YOU ARE MEASURING THE DISTANCE TO AN AREA OR A FLAG THAT IS CLEARLY DEFINED WITH A SIMPLE BACKGROUND. NORMAL MODE IS BEST SUITED FOR TARGETS WITHIN 250 YARDS.

NOTE: NORMAL MODE AND SCAN MODE WILL NOT SHOW THE FLAG ICON (WHICH IS THE PIN SEEKER MODE INDICATOR)

# MODE: SCAN

---

1. HOLD THE POWER BUTTON FOR 8 SECONDS. AT THE SAME TIME, SWEEP THE RANGEFINDER FROM OBJECT TO OBJECT.

①



2. THE DISPLAY SCREEN WILL SHOW CONTINUOUS DISTANCE MEASUREMENT. PRESS THE POWER BUTTON TO FIND THE DISTANCE TO A NEW TARGET.

②



---

USE **SCAN MODE** WHILE IN "NORMAL MODE" JUST BY HOLDING DOWN THE POWER BUTTON WHEN DETERMINING THE DISTANCE TO HAZARDS AND FOR UNDERSTANDING MULTIPLE DISTANCES. USE IN WINDY CONDITIONS AND FOR TARGETS SURROUNDED BY BACKGROUND OBJECTS.

NOTE: NORMAL MODE AND SCAN MODE WILL NOT SHOW THE FLAG ICON (WHICH IS THE PIN SEEKER MODE INDICATOR)

# MODE: PIN SEEK + VIBRATION

---

1. PRESS THE MODE BUTTON BRIEFLY TO SEE A FLAG ICON ON THE DISPLAY WHICH INDICATES THAT YOU ARE IN PIN SEEKER MODE.
2. TARGET AN OBJECT BEHIND THE FLAG. PRESS AND HOLD THE POWER BUTTON WHILE SLOWLY SWEEPING OVER THE FLAG..
3. THE RANGEFINDER WILL LOCK ONTO THE NEAREST TARGET (I,E, THE FLAG) AND DISPLAY THE DISTANCE.

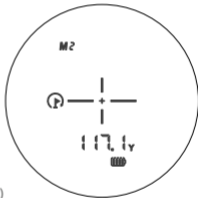

---

USE **PIN SEEKER MODE** TO FIND THE CLOSEST VERTICAL OBJECT SUCH AS THE DISTANCE TO A FLAGSTICK ON A GREEN WITH WOODS IN THE BACKGROUND; AS WELL AS WHEN MEASURING OVERLAPPING TARGETS.

NOTE: IT IS IMPORTANT NOT TO PAN TOO FAR BECAUSE THE RANGEFINDER MAY "LOCK" ONTO AN OBJECT IN THE CLOSEST DISTANCE THAT IS NOT YOUR INTENDED TARGET.

# MODE: SLOPE + VIBRATION

---

1. PRESS THE MODE BUTTON BRIEFLY TO VIEW 'M3' AND '0°' DISPLAYED IN THE TOP-LEFT CORNER OF THE SCREEN.
2. PRESS THE POWER BUTTON AND AIM AT THE TARGET WHOSE DISTANCE YOU WANT TO CALCULATE.
3. THE ANGLE OF THE SLOPE WILL APPEAR. THE TOP RIGHT DISTANCE WILL BE THE SLOPE-CORRECTED.



---

USE **SLOPE MODE** TO OBTAIN ACCURATE DISTANCE MEASUREMENTS ADJUSTED FOR VARYING TERRAIN INCLINES OR DECLINES.

# MODE: SLOPE + PIN SEEKER

A) THE DISTANCE SHOWN IN THE LARGE FONT SIZE WILL BE THE FULL DISTANCE. <sup>E</sup>

C) THE DISTANCE SHOWN, UPPER RIGHT CORNER, IS THE SLOPE-CORRECTED DISTANCE. <sup>D</sup>

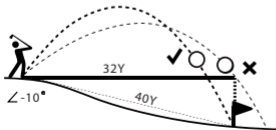

- A) FULL DISTANCE
- B) ANGLE
- C) SLOPE CORRECTED ACTUAL DISTANCE

# MAINTENANCE

---

1. REMOVE DUST OR DIRT ON THE LENS SURFACE USING A SOFT, OIL FREE CLOTH BEFORE STORING THE RANGEFINDER.
2. REMOVE SMUDGES OR FINGERPRINTS BY GENTLY RUBBING WITH A SOFT GLASS CLEANING CLOTH OR A HIGH-QUALITY, OIL-FREE TISSUE.
3. IF WATER VAPOR ENTERS THE UNIT PLACE IT IN DIRECT SUNLIGHT FOR TWO TO THREE HOURS. DO NOT TURN ON.
4. USE LENS CLEANERS DESIGNED FOR USE WITH PHOTOGRAPHIC EQUIPMENT OR ISOPROPYL ALCOHOL TO WIPE THE LENSES. ALWAYS APPLY CLEANING FLUID TO THE CLEANING CLOTH FIRST. DO NOT POUR ANY LIQUIDS ONTO THE LENS
5. ALWAYS STORE THE RANGEFINDER AT ROOM TEMPERATURE OR IN A CONTROLLED AND DRY AREA WITH LOW HUMIDITY. NEVER KEEP IN A VERY HOT NOR VERY COLD ATMOSPHERE.

# TROUBLESHOOT

---

## **NO DISPLAY**

1. CONNECT YOUR RANGEFINDER TO A POWER SOURCE
2. CHECK IF THE LED IS ON WHEN CHARGING
3. MAKE SURE THE BATTERY IS NOT DRAINED
4. PRESS THE POWER BUTTON FIRMLY

## **FADING DISPLAY**

1. BE SURE THE RANGEFINDER AND ITS CASE ARE COMPLETELY DRY
2. PLACE IT UNDER DIRECT SUNLIGHT FOR 3-4 HOURS

## **CANNOT MEASURE**

1. BE SURE THE DEVICE IS POWERED (NOTHING BLOCKING LENSES)
2. MAKE SURE YOU ARE NOT MEASURING BEYOND MAXIMUM DISTANCE
3. THE TARGET MUST BE FURTHER AWAY THAN 15 METERS/16 YARDS
4. PRESS THE POWER BUTTON BRIEFLY IN NORMAL MODE

## **DOES NOT MEASURE SLOPE**

1. AIM CROSS-HAIRS AT THE POINT YOU WISH TO MEASURE SLOPE
2. THE CROSS HAIRS SHOULD BE LEVEL WITH THE GROUND

# SAFETY

---

## **TO AVOID INJURY, FOLLOW THESE GUIDELINES**

- 1. KEEP AWAY FROM CHILDREN AND EXTREME TEMPERATURES**
- 2. DO NOT POWER ON THE RANGEFINDER WHILE LOOKING INTO THE THE OBJECTIVE LENS OR LIGHT-RECEIVING APERTURE**
- 3. DO NOT AIM AT THE EYES OF PEOPLE, ANIMALS OR THE SUN**
- 4. DO NOT TOUCH THE SURFACE OF THE COATED LENS (LENS CLOTH ONLY)**
- 5. DO NOT DISASSEMBLE (YOU WILL BE BREAKING THE WARRANTY)**
- 6. DO NOT EXPOSE TO ANY LIQUID (RANGEFINDER NOT WATERPROOF)**
- 7. DO NOT DRIVE AND USE RANGEFINDER SIMULTANEOUSLY**

# **FRANÇAIS**

**MANUEL D'UTILISATION**

# GARANTIE + ENREGISTREMENT

---

VEUILLEZ VOUS INSCRIRE SUR [US.TECTECTEC.COM/WARRANTY](https://us.tectectec.com/warranty)  
POUR VALIDER ET SOUSCRIRE À CE SERVICE GRATUIT DÉJÀ INCLUS.

LES ÉLÉMENTS SUIVANTS SONT INCLUS :

- + GARANTIE DE REMBOURSEMENT DE 30 JOURS
- + GARANTIE LIMITÉE DE 2 ANS (ENREGISTREMENT EN LIGNE NÉCESSAIRE)
- + INSCRIT COMME MEMBRE TECTECTEC!
- + RECEVEZ DES RÉDUCTIONS EXCLUSIVES
- + ACCÈS ANTICIPÉ INSIDER AUX NOUVEAUX PRODUITS

# SPECS

---

+ LENTILLE OBJECTIF _____	20MM
+ GROSSISSEMENT _____	6X
+ CHAMP DE VISION _____	7°
+ DIAMÈTRE DE LA PUPILLE DE SORTIE _____	3.5MM
+ PLAGE DE RÉGLAGE DU DIOPTRIE _____	±5
+ TEMPÉRATURE DE FONCTIONNEMENT _____	-20 TO 50°C
+ PRÉCISION _____	±1 M (Y)
+ BATTERIE _____	500mA
+ INDICATEUR DE BATTERIE _____	
+ VIBRATION _____	YES
+ VERROUILLAGE DE DRAPEAU _____	YES
+ POIDS _____	158G
+ DIMENSIONS _____	95.5×41.5×77.5MM

# COMPOSANTS OPÉRATIONNELS

---

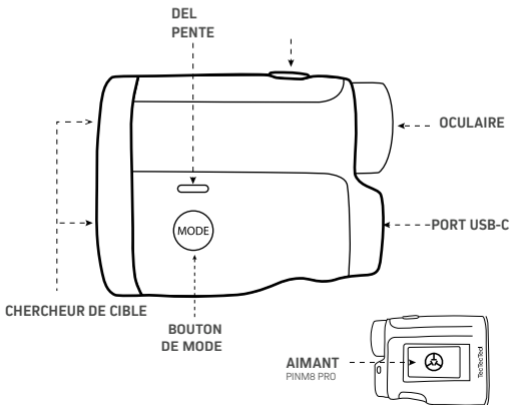

# UNITÉS + BATTERIE

---

**CHANGER LES UNITÉS DE MESURE**  
APPUYEZ ET MAINTENEZ PENDANT  
(3 SECONDES) (YARDS OU MÈTRES)

**ALIMENTATION**  
ON - APPUYEZ SUR LE BOUTON  
OFF - AUTO (30 SECONDES)

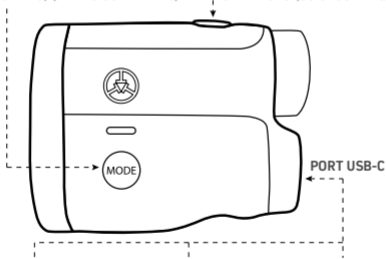

1. TIREZ LE COUVERCLE

2. BRANCHEZ  
LE CÂBLE USB-C

3. QUAND LE VOYANT LED  
DEVIENT VERT, L'APPAREIL  
EST COMPLÈTEMENT CHARGÉ

# MISE AU POINT

---

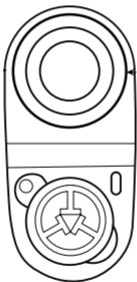

MISE AU POINT

1. REGARDEZ À TRAVERS  
L'OCULAIRE EN CAOUTCHOUC

2. TOURNER L'OCULAIRE/DIOPTRE  
À GAUCHE OU À DROITE JUSQU'À CE  
QUE L'IMAGE SOIT NETTE

# AIMANT

---

SEULEMENT POUR LE TÉLÉMÈTRE PINM8 PRO POTEAU DE CHARIOT DE GOLF

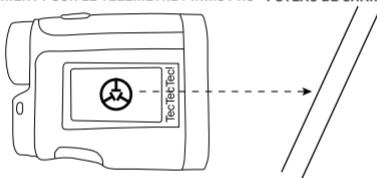

- ASSUREZ-VOUS QU'AUCUN OBJET NE SE TROUVE ENTRE L'AIMANT ET LE POTEAU..
  - L'AIMANT NE PEUT PAS EMPÊCHER LE TÉLÉMÈTRE DE TOMBER.
- LA GARANTIE NE COUVRE PAS LE TÉLÉMÈTRE EN CAS DE CHUTE
- 

**ATTENTION : LE TÉLÉMÈTRE PINM8 PRO CONTIENT UN AIMANT EN NÉODYME.**

- LES AIMANTS PEUVENT AFFECTER LE FONCTIONNEMENT DES STIMULATEURS CARDIAQUES ET DES DÉFIBRILLATEURS IMPLANTÉS. SI VOUS UTILISEZ CES DISPOSITIFS, GARDEZ UNE DISTANCE SUFFISANTE AVEC L'AIMANT.
- LES AIMANTS PRODUISENT UN CHAMP MAGNÉTIQUE FORT ET ÉTENDU. ILS PEUVENT ENDOMMAGER LES TÉLÉVISEURS, ORDINATEURS PORTABLES, DISQUES DURS D'ORDINATEURS, CARTES DE CRÉDIT ET CARTES BANCAIRES, MÉDIAS DE STOCKAGE DE DONNÉES, MONTRES MÉCANIQUES, APPAREILS AUDITIFS ET HAUT-PARLEURS.
- GARDEZ LES APPAREILS QUI PEUVENT ÊTRE ENDOMMAGÉS PAR DES CHAMPS MAGNÉTIQUES FORTS À L'ÉCART.

# FONCTIONNALITÉS DE L'AFFICHAGE LCD

---

## INDEX

- A. INDICATEUR CHERCHEUR DE DRAPEAU
- B. DISTANCE (MÈTRES / YARDS)
- C. NUMÉRO DE MODE
- D. NIVEAU DE BATTERIE
- E. RÉTICULE DE VISÉE
- F. INDICATEUR D'ANGLE
- G. DISTANCE CORRIGÉE POUR LA PENTE

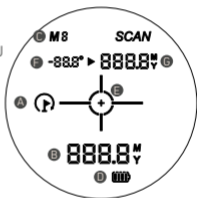

---

LE TÉLÉMÈTRE **PINM8** UTILISE DES FAISCEAUX SÛRS POUR LES YEUX POUR MESURER LA DISTANCE JUSQU'À DES OBJETS À 800 YARDS, EN MESURANT LE TEMPS QU'IL FAUT POUR QUE L'IMPULSION LASER SE RÉFLÉCHISSE SUR LA CIBLE ET REVIENT.

LE TÉLÉMÈTRE NE MESURERA PAS LES DISTANCES EN VISANT À TRAVERS DU VERRE OU DES MATIÈRES PLASTIQUES (PAR EXEMPLE, FENÊTRES ET PARE-BRISÉS DE CHARIOTS DE GOLF)

# MODE: NORMAL

---

1. VISEZ L'OBJET DONT VOUS VOULEZ CALCULER LA DISTANCE.

①



2. APPUYEZ BRIÈVEMENT UNE FOIS SUR LE BOUTON D'ALIMENTATION TOUT EN VISANT UNE CIBLE, COMME UN BUNKER. L'ÉCRAN AFFICHERA LA DISTANCE. APRÈS AVOIR PRIS UNE MESURE, APPUYEZ DE NOUVEAU SUR LE BOUTON D'ALIMENTATION POUR TROUVER LA DISTANCE D'UNE NOUVELLE CIBLE.

②



---

LE **MODE NORMAL** VOUS PERMETTRA DE TROUVER LA DISTANCE EXACTE RAPIDEMENT. UTILISEZ LE MODE NORMAL LORSQUE VOUS MESUREZ LA DISTANCE D'UNE ZONE OU D'UN DRAPEAU QUI EST CLAIREMENT DÉFINI AVEC UN ARRIÈRE-PLAN SIMPLE. LE MODE NORMAL EST LE PLUS ADAPTÉ POUR DES CIBLES À MOINS DE 250 YARDS.

NOTE : LE MODE NORMAL ET LE MODE BALAYAGE NE MONTRERONT PAS L'ICÔNE DU DRAPEAU (QUI EST L'INDICATEUR DU MODE CHERCHEUR DE DRAPEAU)

# MODE: SCAN

---

1. MAINTENEZ LE BOUTON D'ALIMENTATION ENFONCÉ PENDANT 8 SECONDES. EN MÊME TEMPS, BALAYEZ LE TÉLÉMÈTRE D'UN OBJET À L'AUTRE.

①



2. L'ÉCRAN AFFICHERA UNE MESURE CONTINUE DE LA DISTANCE. APPUYEZ SUR LE BOUTON D'ALIMENTATION POUR TROUVER LA DISTANCE VERS UNE NOUVELLE CIBLE.

②



---

UTILISEZ LE MODE SCAN EN "MODE NORMAL" SIMPLEMENT EN MAINTENANT LE BOUTON D'ALIMENTATION ENFONCÉ LORS DE LA DÉTERMINATION DE LA DISTANCE AUX OBSTACLES ET POUR COMPRENDRE PLUSIEURS DISTANCES. UTILISEZ DANS DES CONDITIONS VENTEUSES ET POUR DES CIBLES ENTOURÉES D'OBJETS D'ARRIÈRE-PLAN.

NOTE : LE MODE NORMAL ET LE MODE SCAN NE MONTRERONT PAS L'ICÔNE DU DRAPEAU (QUI EST L'INDICATEUR DU MODE CHERCHEUR DE DRAPEAU)

# MODE: DRAPEAU + VIBRATION

---

1. APPUYEZ BRIÈVEMENT SUR LE BOUTON DE MODE POUR VOIR UNE ICÔNE DE DRAPEAU SUR L'AFFICHAGE QUI INDIQUE QUE VOUS ÊTES EN MODE CHERCHEUR DE DRAPEAU.
2. APPUYEZ ET MAINTENEZ LE BOUTON D'ALIMENTATION TOUT EN BALAYANT LENTEMENT AU-DESSUS DU DRAPEAU.
3. LE TÉLÉMÈTRE SE VERROUILLERA SUR LA CIBLE LA PLUS PROCHE (C'EST-À-DIRE LE DRAPEAU) ET AFFICHERA LA DISTANCE.

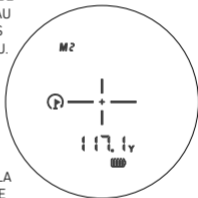

---

UTILISEZ LE MODE CHERCHEUR DE DRAPEAU POUR TROUVER L'OBJET VERTICAL LE PLUS PROCHE TEL QUE LA DISTANCE JUSQU'À UN MAT DE DRAPEAU SUR UN GREEN AVEC DES BOIS EN ARRIÈRE-PLAN ; AINSI QUE LORS DE LA MESURE DE CIBLES SE CHEVAUCHANT.

NOTE : IL EST IMPORTANT DE NE PAS PANORAMER TROP LOIN CAR LE TÉLÉMÈTRE PEUT "SE VERROUILLER" SUR UN OBJET À LA DISTANCE LA PLUS PROCHE QUI N'EST PAS VOTRE CIBLE PRÉVUE.

# MODE: PENTE + VIBRATION

---

1. ACTIVEZ LE MODE PENTE EN APPUYANT BRIÈVEMENT SUR LE BOUTON MODE ;  
"M3" ET "0" VONT APPARAÎTRE.
2. APPUYEZ SUR LE BOUTON D'ALIMENTATION ET VISEZ LA CIBLE DONT VOUS SOUHAITEZ CALCULER LA DISTANCE.
3. LA DISTANCE AFFICHÉE DANS LE COIN SUPÉRIEUR DROIT EST LA DISTANCE CORRIGÉE EN FONCTION DE LA PENTE.



---

UTILISEZ LE MODE PENTE POUR OBTENIR DES MESURES DE DISTANCE PRÉCISES, AJUSTÉES SELON LES INCLINAISONS OU LES DÉCLINAISONS DU TERRAIN.

# MODE: PENTE + DRAPEAU

A) LA DISTANCE AFFICHÉE EN GRANDE TAILLE SERA LA DISTANCE COMPLÈTE. <sup>E</sup>

C) LA DISTANCE AFFICHÉE, EN HAUT À DROITE, EST LA DISTANCE CALCULÉE.

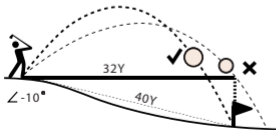

- A) DISTANCE COMPLÈTE
- B) ANGLE
- C) CORRECTION DE PENTE

# ENTRETIEN

---

- 1. RETIREZ LA POUSSIÈRE OU LA SALETÉ SUR LA SURFACE DE LA LENTILLE À L'AIDE D'UN CHIFFON DOUX ET SANS HUILE AVANT DE RANGER LE TÉLÉMÈTRE.**
- 2. RETIREZ LES TACHES OU LES EMPREINTES DIGITALES EN FROTTANT DOUCEMENT AVEC UN CHIFFON DOUX POUR LE NETTOYAGE DES VERRES OU UN TISSU DE HAUTE QUALITÉ ET SANS HUILE.**
- 3. SI DE LA VAPEUR D'EAU PÉNÈTRE DANS L'APPAREIL, PLACEZ-LE AU SOLEIL DIRECT PENDANT DEUX À TROIS HEURES. NE PAS ALLUMER.**
- 4. UTILISEZ DES NETTOYANTS POUR OBJECTIFS CONÇUS POUR LE MATÉRIEL PHOTOGRAPHIQUE OU DE L'ALCOOL ISOPROPYLIQUE POUR NETTOYER LES OBJECTIFS. APPLIQUEZ TOUJOURS LE LIQUIDE DE NETTOYAGE SUR LE CHIFFON EN PREMIER. NE VERSEZ AUCUN LIQUIDE DIRECTEMENT SUR L'OBJECTIF.**
- 5. RANGEZ TOUJOURS LE TÉLÉMÈTRE À TEMPÉRATURE AMBIANTE OU DANS UN ENDROIT SEC ET CONTRÔLÉ AVEC UNE FAIBLE HUMIDITÉ. NE LE GARDEZ JAMAIS DANS UNE ATMOSPHÈRE TROP CHAUDE OU TROP FROIDE.**

# DÉPANNAGE

---

## **PAS D'AFFICHAGE**

1. CHARGEZ LE TÉLÉMÈTRE
2. VÉRIFIEZ SI LA LED EST ALLUMÉE LORS DE LA CHARGE
3. ASSUREZ-VOUS QUE LA BATTERIE N'EST PAS DÉCHARGÉE
4. APPUYEZ FERMEMENT SUR LE BOUTON D'ALIMENTATION

## **AFFICHAGE QUI S'ESTOMPE**

1. ASSUREZ-VOUS QUE LE TÉLÉMÈTRE ET SON ÉTUI SONT COMPLÈTEMENT SECS
2. PLACEZ-LE SOUS LE SOLEIL DIRECT PENDANT 3 À 4 HEURES

## **NE PEUT PAS MESURER**

1. ASSUREZ-VOUS QUE L'APPAREIL EST ALIMENTÉ (RIEN NE BLOQUE LES LENTILLES)
2. ASSUREZ-VOUS QUE VOUS NE MESUREZ PAS AU-DELÀ DE LA DISTANCE MAXIMALE
3. LA CIBLE DOIT ÊTRE À PLUS DE 15 MÈTRES/16 YARDS
4. APPUYEZ BRIÈVEMENT SUR LE BOUTON D'ALIMENTATION EN MODE NORMAL

## **NE MESURE PAS LA PENTE**

1. VISEZ AVEC LE RÉTICULE LE POINT OÙ VOUS SOUHAITEZ MESURER LA PENTE
2. LE RÉTICULE DOIT ÊTRE DE NIVEAU AVEC LE SOL

# SÉCURITÉ

---

## **POUR ÉVITER LES BLESSURES, SUIVEZ CES DIRECTIVES**

- 1. TENIR À L'ÉCART DES ENFANTS ET DES TEMPÉRATURES EXTRÊMES**
- 2. NE PAS ALLUMER LE TÉLÉMÈTRE TOUT EN REGARDANT DANS L'OBJECTIF OU L'OUVERTURE DE RÉCEPTION DE LUMIÈRE**
- 3. NE VISEZ PAS LES YEUX DES PERSONNES, DES ANIMAUX OU LE SOLEIL**
- 4. NE TOUCHEZ PAS LA SURFACE DE LA LENTILLE TRAITÉE (UTILISEZ UNIQUEMENT UN CHIFFON POUR LENTILLES)**
- 5. NE PAS DÉMONTÉ (CELA ANNULE LA GARANTIE)**
- 6. NE CONDUISEZ PAS ET N'UTILISEZ PAS LE TÉLÉMÈTRE EN MÊME TEMPS**
- 7. NE PAS EXPOSER À AUCUN LIQUIDE (LE TÉLÉMÈTRE N'EST PAS ÉTANCHE)"**



TecTecTec!

ONLY WHAT YOU NEED

---

REDUCE  
REUSE  
RECYCLE



---

DESIGNED WITH LOVE